

### RACE TRACK USE ONLY

Комплект для установки редукторов Toyota 8, 8.5 дюймов (Altezza, Supra, Mark 2), Nissan r200v (350z/g35) в подрамники BMW e90/e82

#### Комплектация:

1. Приварная передняя часть
2. Задняя пластина
3. Сайлентблок
4. Болты m14, гайки и шайбы для установки задней пластины - 2шт
5. Болты m12 и шайбы для крепления передней части редуктора.
6. Дистанционные шайбы 2шт.

#### Установка:

1. Удалите передние заводские крепления редуктора на подрамнике



2. Запрессуйте сайлентблок, идущий в комплекте, с ВНУТРЕННЕЙ стороны подрамника



3. Закрепите редуктор к задней пластине согласно схеме:  
А) Редуктор Toyota «8 дюймов» (Altezza, mark 2...)

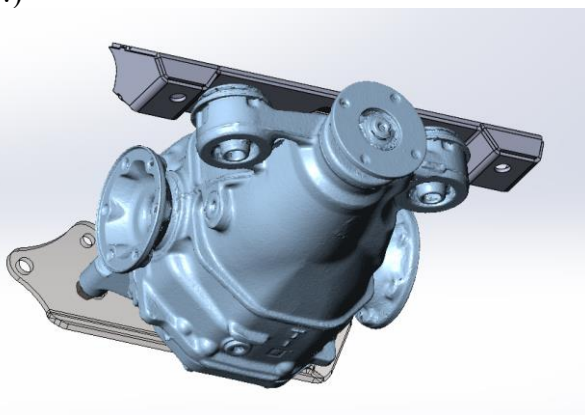
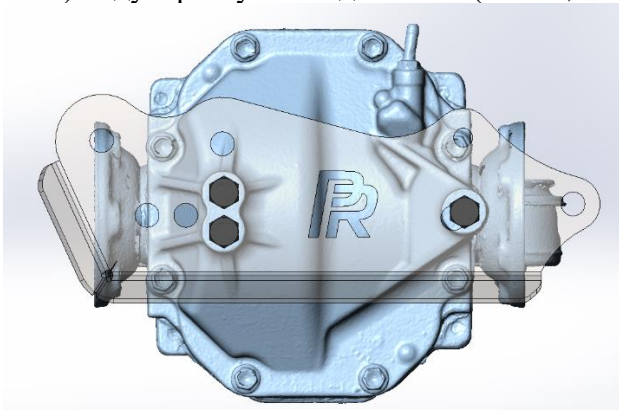

Б) Редуктор Toyota «8,5 дюймов» (Supra, Aristo, Celsior ...). Используйте 2 дистанционные шайбы.

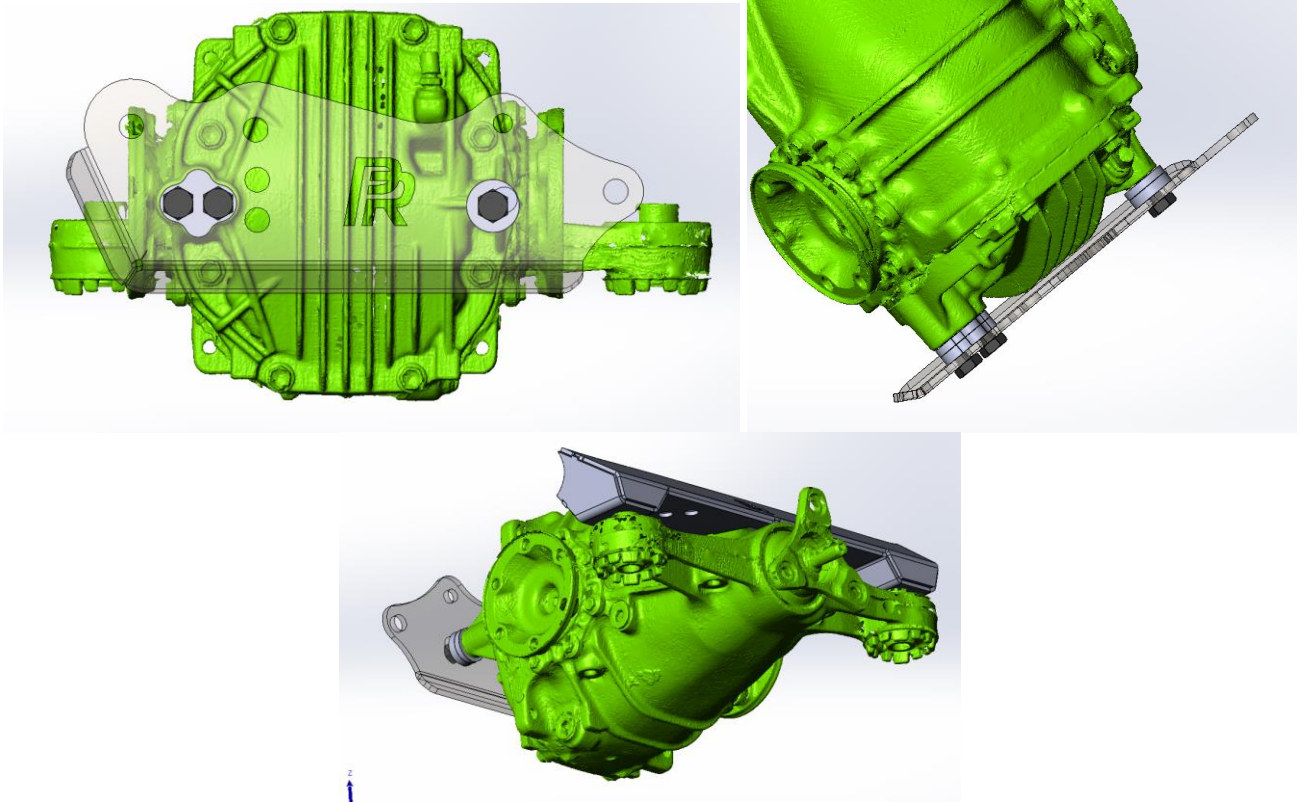

В) Редуктор Nissan R200 new (350z, Stagea m35, g35-g37...). Используйте 1 дистанционную шайбу.

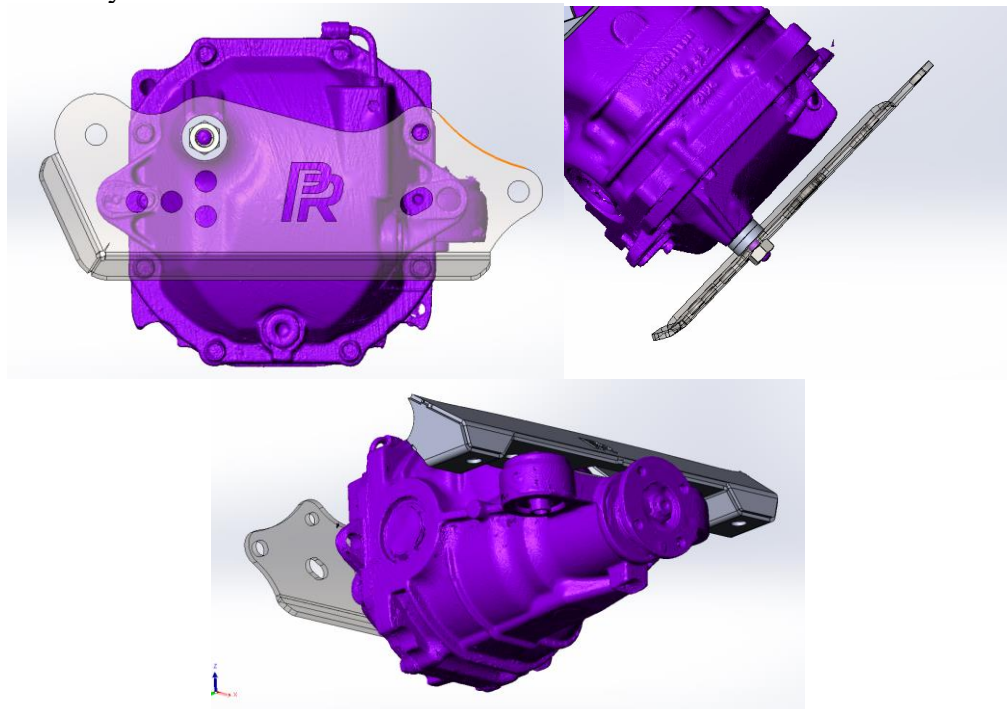

- Установите получившуюся конструкцию на подрамник (в случае необходимости, высвободите дополнительное место для задних болтов редуктора в подрамнике путем промятия плоскости подрамника) и приварите переднюю часть комплекта к подрамнику по всей плоскости прилегания.



- После окраса подрамника и финальной установки затяните болты с необходимым усилием:
  - передние болты редуктора – 118 Нм
  - задние болты редуктора – 142 Нм
  - болты крепления задней пластины к подрамнику – 120 Нм