

RACE TRACK USE ONLY**Опоры двигателя 1/2jz-vvti для установки в кузова Nissan Silvia/SX(13-15), Skyline(32-34) rwd, Cefiro, Laurel****Комплектация:**

1. Опора левая с сайлентблоком
2. Опора правая с сайлентблоком
3. Скоба на лонжерон левая
4. Скоба на лонжерон правая
5. Болты и шайбы крепления опор к двигателю м10 - 8шт
6. Болты и гайки м14 соединения опор и скоб – 2+2шт

Установка:

1. Демонтируйте передний подрамник
2. Извлеките болты подрамника из лонжеронов. Проверьте их состояние и состояние гаек, при необходимости, замените на новые.
3. Установите скобы на лонжероны, соответственно, левую (L - снизу) на левую сторону (по ходу движения), правую (R-снизу) на правую сторону. В случае если у вас установлена система сухого картера и поддон позволяет опустить двигатель ниже, вы можете поменять местами скобы и перевернуть их (надписи R, L в данном случае будут сверху)
4. Вставьте заводские болты подрамника на место, установите подрамник и наживите гайки болтов подрамника. Прикрутите опоры к блоку цилиндров болтами м10, идущие в комплекте, соответственно L – на левую, R на правую сторону (используйте передний набор отверстий если у вас блок VVTI). Затяните болты с усилием 59 Нм.

Правая сторона

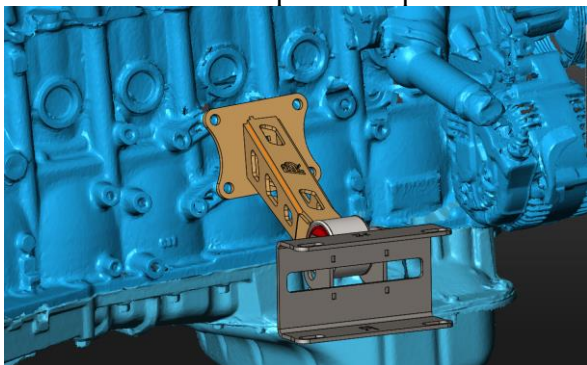

Левая сторона

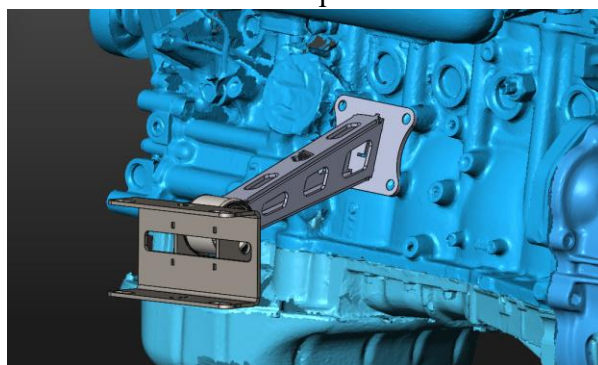

5. Установите двигатель в подкапотное пространство, совмещая опоры и отверстия в скобах, вставьте болты м14 и наживите гайки.
6. Отрегулируйте скобы вперед/назад, выставите их одинаково.
7. Затяните болты подрамника с усилием 108 Нм.
8. Затяните болты м14 соединения скоб и опор с усилием 110 Нм.

